



※CGによるイメージのため、実際の色や仕様とは異なります。

選択色

※1 現在選択中の色を□(赤枠)で囲んでいます。
※2 色を未選択の場合や色変更は、表示している色よりお選びください。

扉	Dシリーズ	Sシリーズ	Qシリーズ	Nシリーズ	Yシリーズ	Zシリーズ	
色未定	フロズンホワイト	ミッドナイトブルー	ベーシックホワイト	グロウホワイト	ベールメープル	リファインドホワイト	グレストーン
	コーラルピンク	ワインレッド	シルクホワイト	グロウミディアム	ライトオーク	リファインドモカ	ダークレザー
	サフランイエロー	フォレストグリーン		グロウダーク	ミディアムチーク		エイジングゴールド
							ダークウォールナット

取手	バー取手 シルバー	バー取手 ブラック	ライン取手 シルバー

カウンター	サンドグラナー	色未定	サンドブラック	サンドグレージュ

シンク	G2シンク	H2シンク	色未定	ソルベブルー	シックベージュ	ライムグリーン
			ピーチピンク	ホワイト	カフェベージュ	グレー

熱や衝撃、汚れに強く、お手入れカンタンなら、いつもキレイをキープできます。

トクラスの人造大理石
Ct Clastone クラストーン

熱や衝撃に強くうっかり直置きしても安心
熱や衝撃に強い厚みと高い性能を備えています。

汚れに強くカンタンなお手入れで清潔に
調味料などの汚れが染み込みにくく毎日のお手入れは水拭きだけで清潔さを保てます。

ナイロンタワシでキズが修復できます
キズがつきにくく、万が一細かいキズがついてもナイロンタワシで補修可能です。

カウンターから排水口まで“一体形状”
汚れのたまりやすい隙間や段差がないためらかな形状なのでお手入れがカンタンです。

カウンター&シンク 段差・隙間なしのなめらかさでお手入れのしやすさが魅力です。

とってもなめらか
カウンターとシンクのつなぎ目に隙間や段差がないので、汚れがたまる心配もありません。

排水部分もなめらか
排水部分はつなぎ目のない一体形状。お手入れが簡単です。

仕様一覧

<p>シンクスペース</p> <p>フロアスライド ショックアブソーバー 包丁差し</p>	<p>調理スペース</p> <p>3段フロアスライド ショックアブソーバー</p>	<p>IHヒーター</p> <p>W600 2口IH+ラジエント BCHA6G (パナソニック製)</p>	<p>コンロスペース</p> <p>フロアスライド ショックアブソーバー ・コンロ横小引出し ※小引出しの個数は間口により異なります。</p>	<p>小引出し用オプション</p> <p>コンロ小引出し面材 (扉同色) 小引出しの正面もキャビネットの化粧板と同じものを使用できます。</p>
<p>水栓金具</p> <p>節湯 C1 浄水器内蔵シャワー混合水栓 AWJSA2HSK (K) (トクラス製)</p>	<p>レンジフード</p> <p>独自のフロントキャッチ方式で、汚れをしっかり吸着。油をはじく撥油塗装で拭き掃除が楽になりました。 片手ではずせる小型フィルター 丈夫で、食洗機でも洗えます。 サイクロンフード3標準タイプ/ブラック CFA903BANM8T</p>	<p>ケコミ同色仕上げ</p> <p>フロア材と相性が良い、フロアスライド部分も扉同一仕上げ。</p>	<p>ブラック取手</p> <p>キッチンにアクセントを加える マットで端正な取手デザイン。</p>	
<p>引出し底板</p> <p>表面にEBコートをした引出し底板はキズ・汚れに強く、油汚れ、もらいサビを簡単に落とせます。 ※EBコート：表面の樹脂層を硬化させるコーティング技術</p>	<p>扉のお手入れ</p> <p>扉の表面に、コート加工を施し、油汚れも内部に浸透させることなく、サッと拭き取るだけで簡単にお手入れできます。</p>			

お問い合わせNO
(御見積NO)

JYM6230K1

TOCLAS

トクラスキッチン&リビング

モガミ住研(株) 様

お客様名(現場名)

モガミ住研様プラン

プラン名

トクラスキッチン

この度はトクラス商品をご検討頂き、誠にありがとうございます。
御見積のご質問につきましてはお問合せNOをご連絡ください。

トクラス株式会社

東日本支社 / 東北営業所 / 仙台

宮城県 仙台市泉区

泉中央3丁目13-5

営業所 TEL 022-772-5445

営業所 FAX 022-772-5441

ショールーム TEL 022-772-5888

ショールーム FAX

火曜水曜定休

御見積総金額(税抜) ¥1,376,250

税込金額計 ¥1,513,875

消費税(10%) ¥137,625

接客担当 見積担当 営業担当

松ノ井 麻実 野口 貴彦

有効期限 御見積日より3ヶ月 設置場所

〒コード:

内訳

項番	見積名称	定価合計(税抜)	備考
K1	トクラスキッチン 商品定価	¥1,222,700	
K1	トクラスキッチン 取付設置定価	¥153,550	
	御見積総金額(税抜)	¥1,376,250	

基本仕様

商品シリーズ	Bb				
扉シリーズ	Zシリーズ パーブラック取手	代表扉色	グレストーン	代表取手	7(パ-取手)ブラック
カウンター高さ	850	型	壁付けI型	代表間口	2550
代表カウンター色	サトブラック	代表シンク形状	H2シンク	代表シンク色	グレー
キッチンパネル	なし	エリア区分	寒冷地仕様	ガス種	未定
調理器具	2口IH+レンジ/ブラック/パナソニック BCHA6G	メイン水栓金具	浄水器内蔵シャワー混合水栓/寒冷地用/トクラス AWJSA2HSKK		
レンジフード	H800 サイクロフード3標準タイプ/ブラック(横幕板付)	食洗機	なし		
吊戸	ウォールなし/フットあり				

標準納期

商品代表納期 稼働日1週間

設置を含む場合は見積発行元にご確認下さい

ご連絡事項

御見積明細書下に記載しておりますご連絡事項を、ご一読くださいますようお願い致します。

お問い合わせNO
(御見積NO)

JYM6230K1

TOCLAS

トクラスキッチン&リビング

お客様名(現場名)

モガミ住研様プラン

プラン名

トクラスキッチン

基本仕様

商品シリーズ	Bb
扉シリーズ	Zシリーズ パーブラック取手
カウンター高さ	850
代表カウンター色	サトブラック
キッチンパネル	なし

代表扉色	グレストーン	代表取手	7(パ-取手)ブラック
型	壁付けI型	代表間口	2550
代表シンク形状	H2シンク	代表シンク色	グレー
エリア区分	寒冷地仕様	ガス種	未定

標準納期

商品代表納期 稼働日 1週間

設置を含む場合は見積発行元にご確認下さい

NO	図	品名	品番	色記号	数	単価	金額	*	備考
1	1	サトブラック(PG)カウンター	PGNNV255MERAGD	H	1	287,000	287,000		H2シンク 水栓穴1つ
2	2	シンクキャビ D650 SA付	TWSA105FTXXX	H17	1	177,700	177,700		
3	3	コンロキャビ D650 額縁有 SA付	TWGA075FTGXR	H17	1	157,300	157,300		
4	4	パ-ス D650 配管SP有 SA付	TWBA075FTNXX	H17	1	96,600	96,600		
5	7	2口IH+レンジエントブラック/パ-ナミック	BCHA6G		1	205,000	205,000		
6	9	サトパ-ル D650 パ-ス用 H800/850 加付	TKPD6589DXAX	H1	1	28,800	28,800		
7		コンロ小引出し用面材 額縁逃げあり	TTKG1418BKCX	H1D	1	5,500	5,500		
商品定価小計 (¥957,900)		
8	5	サイクロンフード3標準型/ブラック/トラス	CFA903BANM8T		1	195,000	195,000		
9	6	横幕板(Cフード3標準型用)/ブラック/金属製	CPABANMKYA8		1	11,500	11,500		
10	8	浄水器内蔵シャワー混合水栓/寒冷地用/トラス	AWJSA2HSKK		1	58,300	58,300		こども
商品定価小計 (¥264,800)		
商品定価合計 (+)							¥1,222,700		
取付設置定価合計							¥153,550		
御見積総金額(税抜) 商品定価 + 取付設置定価							¥1,376,250		
税込金額計							¥1,513,875	消費税10%込	

ご連絡事項

こちらの御見積りにつきましては、取付設置費を含め参考価格です。現場設置条件により御見積り内容・金額等の変更が発生する場合がございます。なお建築工事費・電気工事費・設備工事費は含まれておりません。取付設置範囲(工事)等につきましては、別途工事業者様とご確認お願い申し上げます。また諸般の事情により、仕様・価格を改定する場合がございますので、あらかじめご了承願います。(特保)=特定保守製品

お問い合わせNO
(御見積NO)

JYM6230K1

✓ TOCLAS

トクラスキッチン&リビング

お客様名(現場名)

モガミ住研様プラン

プラン名

トクラスキッチン

商品定価合計(税抜)

¥1,222,700

税込金額計

¥1,344,970

有効期限

御見積日より3ヶ月

消費税(10%)

¥122,270

設置場所

NO	扉シリーズ	税抜合計金額	税込合計金額	
1	Dシリーズ	¥1,222,700	¥1,344,970	
2	Sシリーズ	¥1,222,700	¥1,344,970	
3	Qシリーズ	¥1,222,700	¥1,344,970	
4	Nシリーズ	¥1,222,700	¥1,344,970	
5	Yシリーズ	¥1,222,700	¥1,344,970	
6	Zシリーズ	¥1,222,700	¥1,344,970	
7	Kシリーズ	¥1,169,800	¥1,286,780	
8	Hシリーズ	¥1,169,800	¥1,286,780	
9	Eシリーズ	¥1,116,900	¥1,228,590	
10	Cシリーズ	¥1,116,900	¥1,228,590	

ご連絡事項

こちらのシリーズ別一覧につきましては、御見積明細書の商品定価合計のご提示となります。
別途手配品合計、取付設置定価合計、他(搬入費等)合計は含まれておりません。

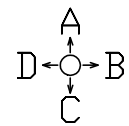
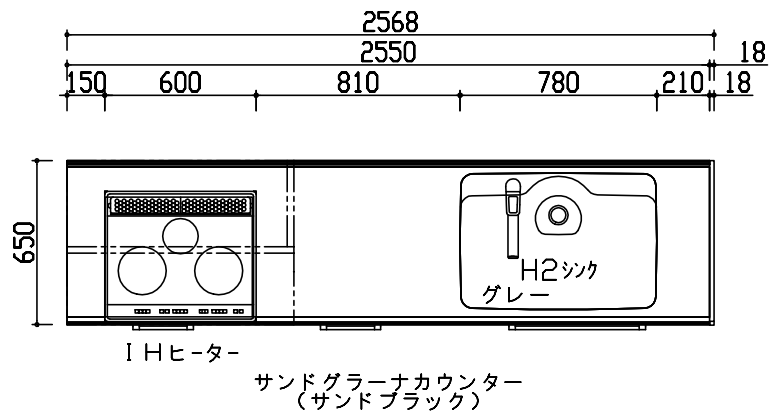

レイアウト平面図

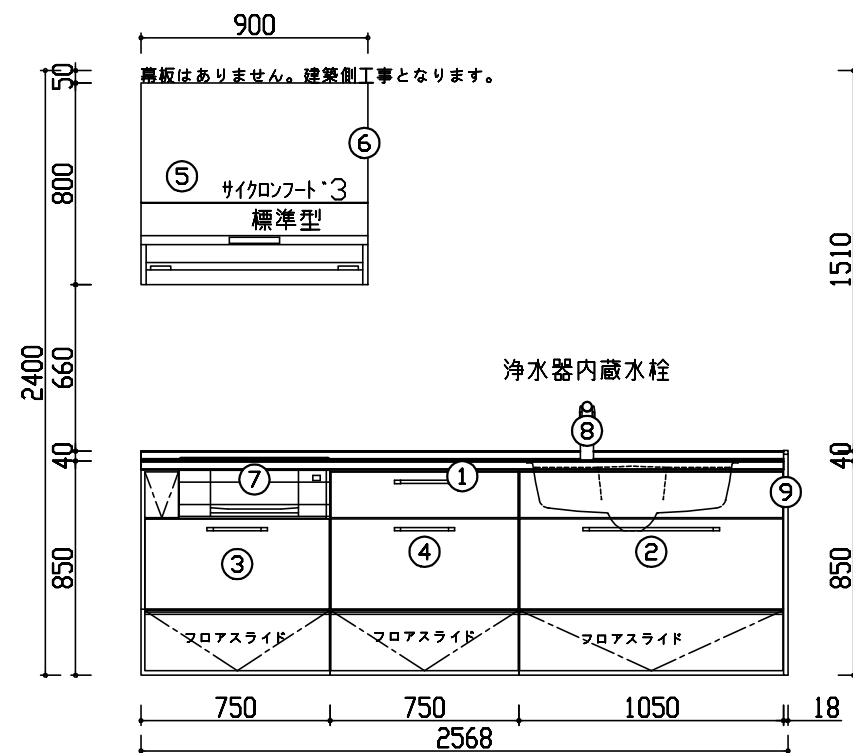

レイアウト展開図A

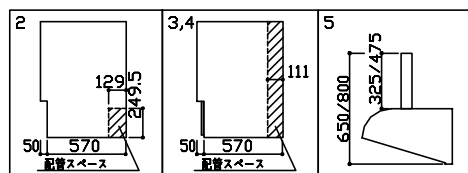

物件番号	見積番号	物件名称	設置場所	年月日	14 13	尺度	営業担当	東日本支社 / 東北営業所 / 仙台
JYM6230	JYM6230K1	モガミ住研様プラン		2023/08/30	1/30		野口 貴彦	〒981-3133 宮城県仙台市泉区
図面名称	シリーズ	扉シリーズ	代表扉カラー				プラン担当	泉中央3丁目13-5
レイアウト図1	Bb20	Zシリーズ	ハ-取手(ブラック)				松ノ井 麻実	TEL 022-772-5445 FAX 022-772-5441



*記載寸法はモジュール寸法を示し、実際の製品寸法とは異なります。

部番	品番	品名	色名	数量
1	PGNNV255MERAGD	サトウカラ(PG) カウンター H2シク		1
2	TWSA105FTXXX	シクサビ D650 SA付	クレストン	1
3	TWGA075FTGXR	エロサビ D650 額縁有 SA付	クレストン	1
4	TWBA075FTNXX	ハ-ス D650 配管SP有 SA付	クレストン	1
5	CFA903BANM8T	サイクロフード③ 標準型 ブラック トラス H800		1
6	CPABANMKYA8	横幕板(Cフード③標準型用) ブラック H800用/金属製		1
7	BCHA6G	2口IH+レンジ/ブラック/ハ-取手		1
8	AWJSA2HKKK	浄水器内蔵シャ-混合水栓/寒冷地用/トラス		1
9	TKPD6589DXAX	サトウカラ D650 ハ-ス用 H850 カ-付	クレストン	1
以下オプション品一覧				
	TTKG1418BKCX	エロ小引出し用面材 額縁逃げあり		1

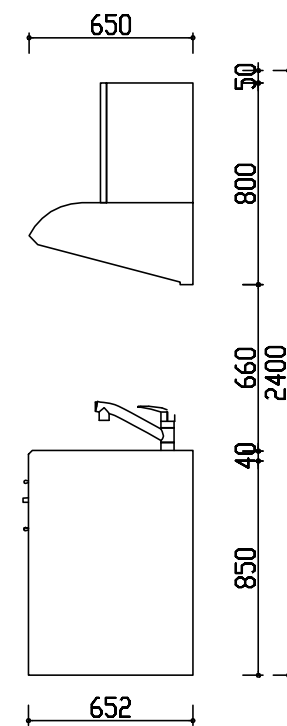

レイアウト展開図D

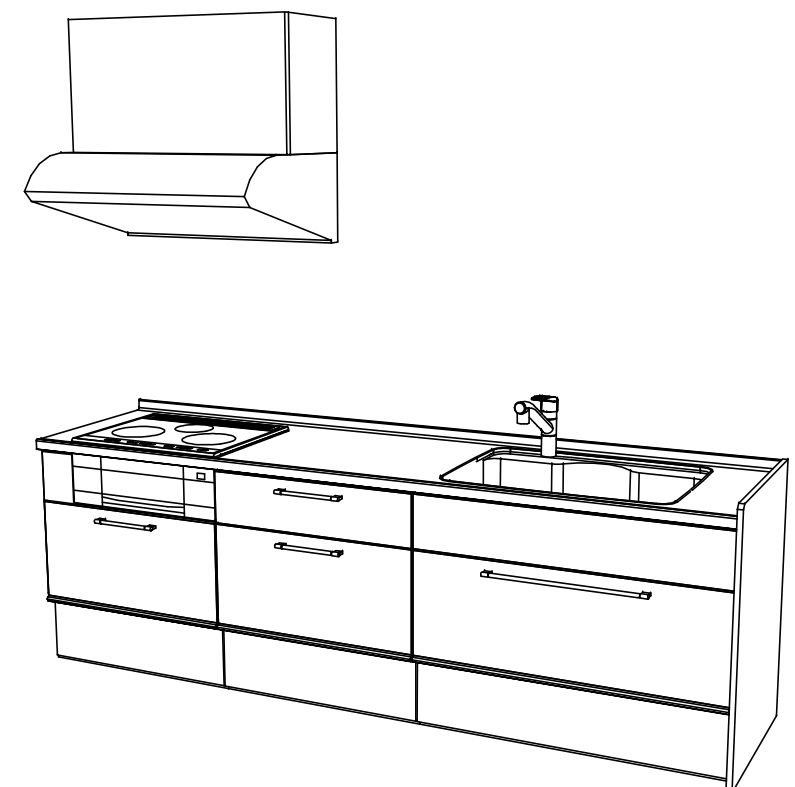

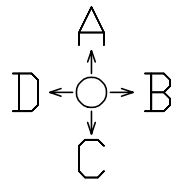
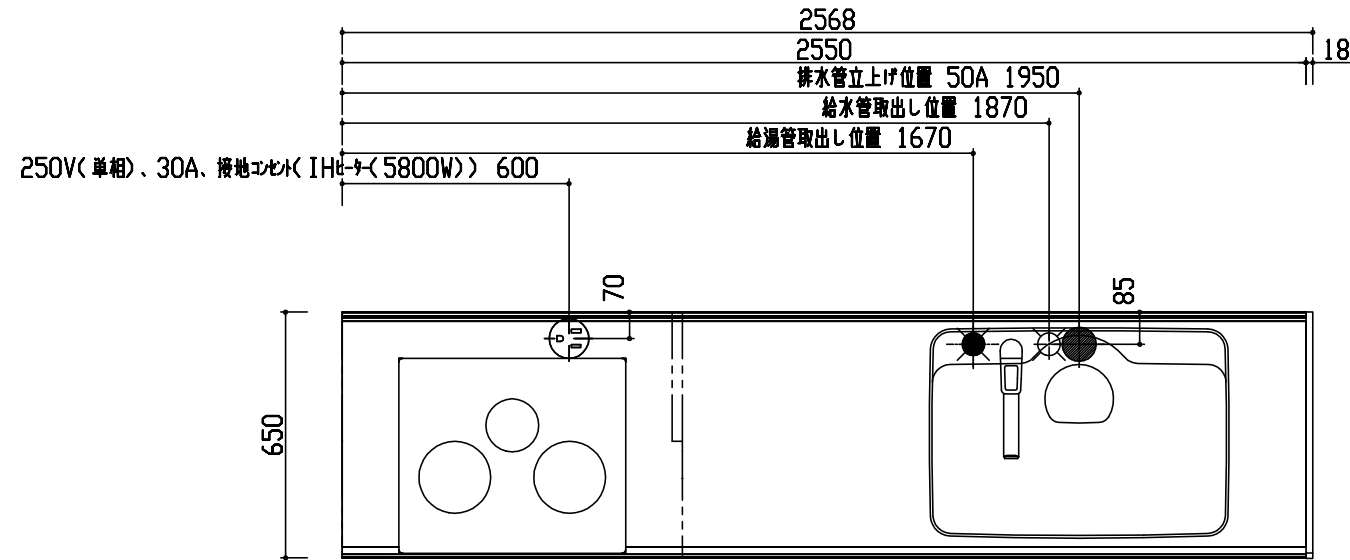

取付設置平面図

<注意事項>
【図面表記について】
 ・記載寸法はモジュール寸法を示し、実際の製品寸法とは異なります。
 ・床からの高さを取付設置展開図に[FL+OO]で、電気容量を取付設置展開図に(OOW)で表示しています。
【躯体工事について】
 ・箱を壁固定する際の下地材は、厚さ12mm以上の合板貼付か、補強材(90×30mm以上の松、楠等の材)を使用してください。(取付設置展開図の補強材の寸法は、補強材の中心までの寸法です。)
 ・補強材の位置には固定ネジが最大65mm壁の中に入ります。建築壁は十分な厚さと、壁内部に配線、配管等が無い様に準備して下さい。
 ・壁と壁の間にキッチン、洗面化粧台がセットされる場合は、壁壁間の間口寸法を、キッチン、洗面化粧台のプラン寸法より5~6mm広く確保してください。
【ガス配管工事について】
 ・ガス配管等と建物側内壁・床の間にすき間が空いて、内気と外気がつながっている場合は、合板又はシリコンコーキングなどを使用してすき間を埋めてください。
【フード、コンロ周りの法規制】
 ・フード、コンロ等を設置する場合は消防法、火災予防条例等に従って 設置して下さい。
 ・レンジフード本体と排気ダクトは可燃物との距離を10cm以上離すか不燃材料を使用して可燃物を覆う必要があります。
【カウンターの接合作業について】
 ・L型コ型プランについては、人カカウンターの接合剤が同梱されています。接合作業には、前もって準備いただくアルコール又はベンジンやウェスがが必要です。(『カウンター接合要領書』参照)作業する方は、事前に目を通していただき手順を間違えないようお願いします。

物件番号	見積番号	物件名称	設置場所	年月日	14 13	尺度	営業担当	東日本支社/東北営業所/仙台 〒981-3133 宮城県仙台市泉区 泉中央3丁目13-5 TEL 022-772-5445 FAX 022-772-5441
JYM6230	JYM6230K1	モガミ住研様プラン		2023/08/30	1/20	野口 貴彦		
図面名称	シリーズ	扉シリーズ	代表扉カラー				プラン担当	トクラス株式会社
取付設置図1	Bb20	Zシリーズ	ハ-取手(ブラック)				松ノ井 麻実	

*記載寸法はモジュール寸法を示し、実際の製品寸法とは異なります。



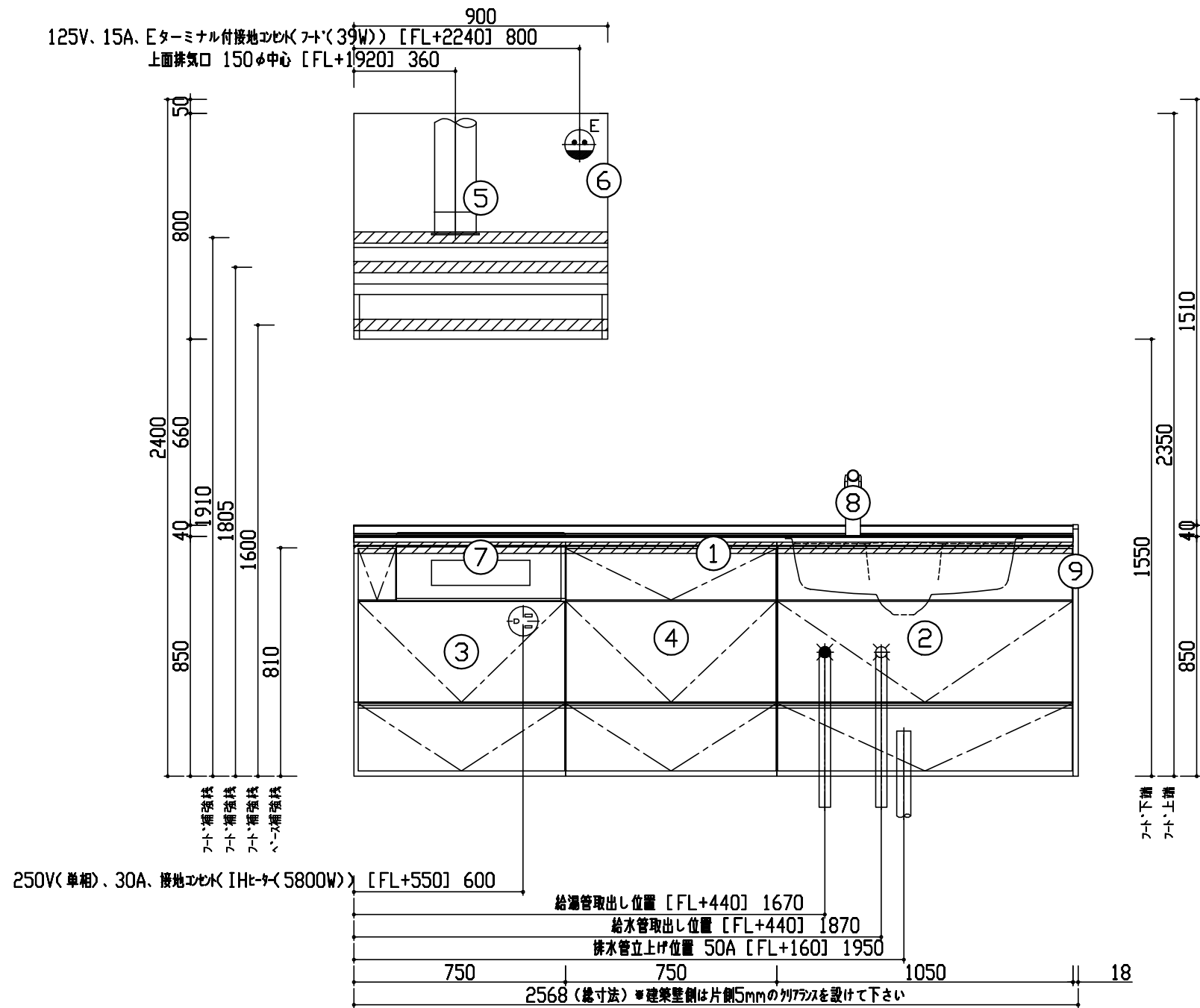

取付設置展開図A

物件番号	見積番号	物件名称	設置場所	年月日	14 13	尺度	営業担当	東日本支社 / 東北営業所 / 仙台
JYM6230	JYM6230K1	モガミ住研様プラン		2023/08/30		1/20	野口 貴彦	〒981-3133 宮城県仙台市泉区
図面名称	シリーズ	扉シリーズ	代表扉カラー				プラン担当	泉中央3丁目13-5
取付設置図2	Bb20	Zシリーズ ハー取手(ブラック)	ケレストーン				松ノ井 麻実	TEL 022-772-5445 FAX 022-772-5441



*記載寸法はモジュール寸法を示し、実際の製品寸法とは異なります。

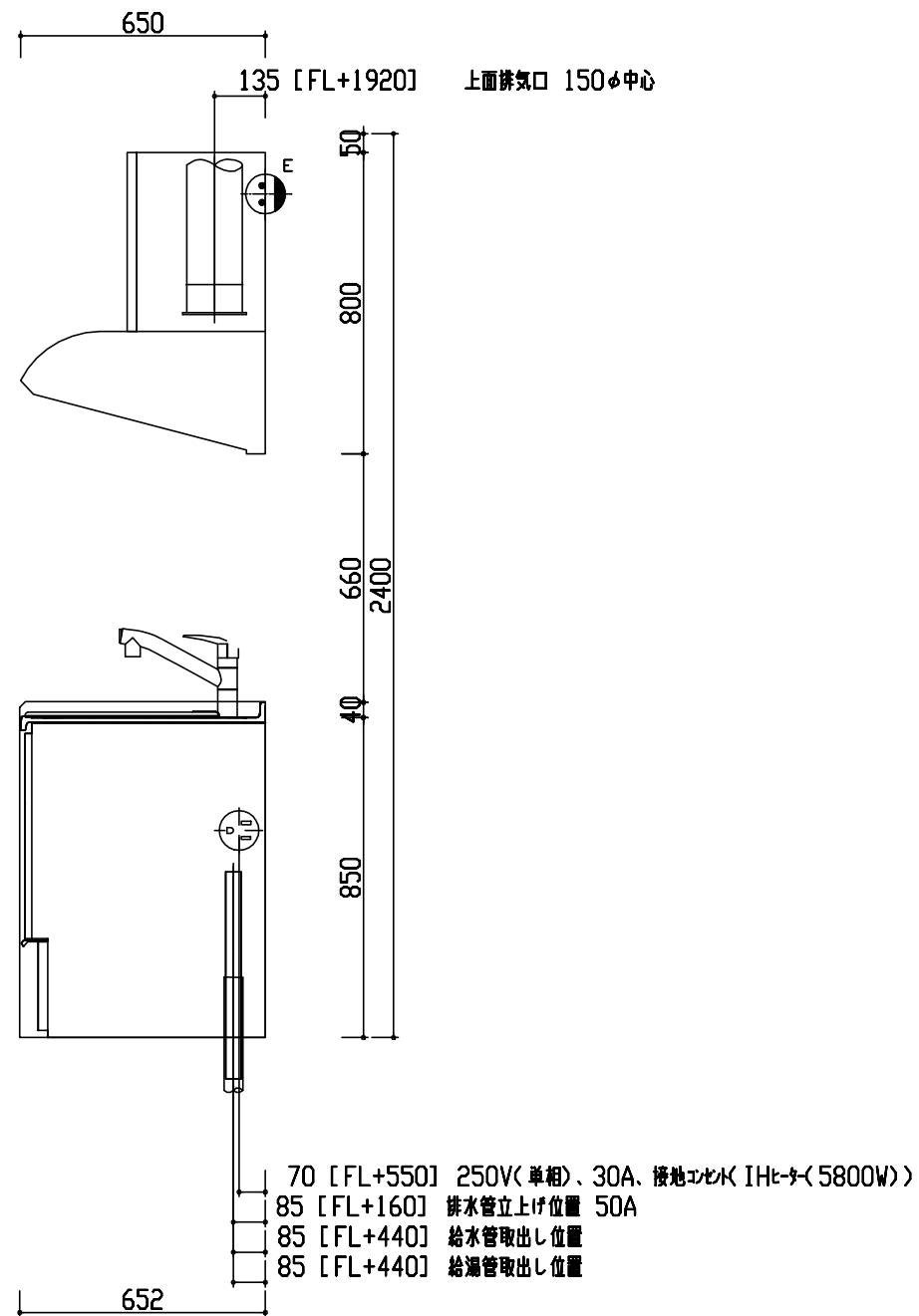

部番	品番	品名	色名	数量
1	PGNNV255MERAGD	サトウカラー<PG>カウンター H2シタ		1
2	TWSA105FTXXX	シンク枠 D650 SA付	クレストン	1
3	TWGA075FTGXR	エプロン D650 額縁有 SA付	クレストン	1
4	TWBA075FTNXX	ベース D650 配管SP有 SA付	クレストン	1
5	CFA903BANM8T	サイロフット3 標準型 ブラック トラス H800		1
6	CPABANMKYA8	横幕板<Cフット3標準型用> ブラック H800用/金属製		1
7	BCHA6G	2口IH+レンジト/ブラック/ハイニク		1
8	AWJSA2HSKK	浄水器内蔵シャワー混合水栓/寒冷地用/トラス		1
9	TKPD6589DXAX	サトウカラー D650 ベース用 H850 カバー付	クレストン	1
以下オプション品一覧				
	TTKG1418BKCX	エプロン引出し用面材 額縁逃げあり		1

取付設置展開図D

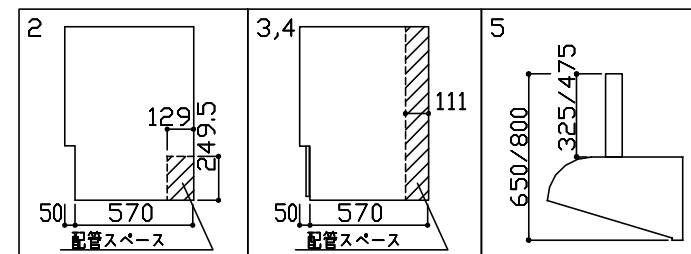

物件番号	見積番号	物件名称	設置場所	年月日	14 13	尺度	営業担当	東日本支社/東北営業所/仙台
JYM6230	JYM6230K1	モガミ住研様プラン		2023/08/30	1/20		野口 貴彦	〒981-3133
図面名称	シリーズ	扉シリーズ	代表扉カラー				プラン担当	宮城県仙台市泉区
取付設置図3	Bb20	Zシリーズ	クレストン				松ノ井 麻実	泉中央3丁目13-5
								TEL 022-772-5445 FAX 022-772-5441



トクラス株式会社

*記載寸法はモジュール寸法を示し、実際の製品寸法とは異なります。

■工事区分：管工事
レンジフード設置にあたっての管工事注意事項

排気性能を確保するため、ダクト配管の際は下記の内容をお守りください。排気抵抗が極端に高いダクト配管は、「排気風量の低下」や「運転音の増大」などの原因になります。
●ダクト配管は直管長さ25m相当以内を目安として配管してください。

ベントキャップ
*直管21m相当とした場合

【計算例】

直管：1m (0.5m×2)
+ 1曲がり：3m
+ ベントキャップ：21m = 計25m

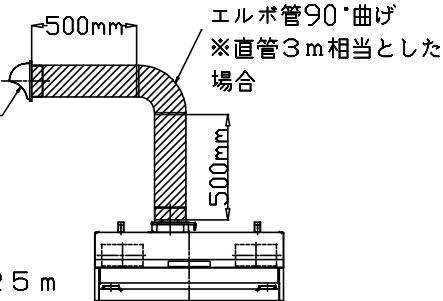

●ウェザーカバーやベントキャップ等の屋外化粧カバーは、排気抵抗の小さなもの(400m³/h時に65Pa程度・ダクト直管長さ21m相当)をご使用ください。
●自然換気口用及び下記に類似するベントキャップ等の屋外化粧カバーは使用しないでください。

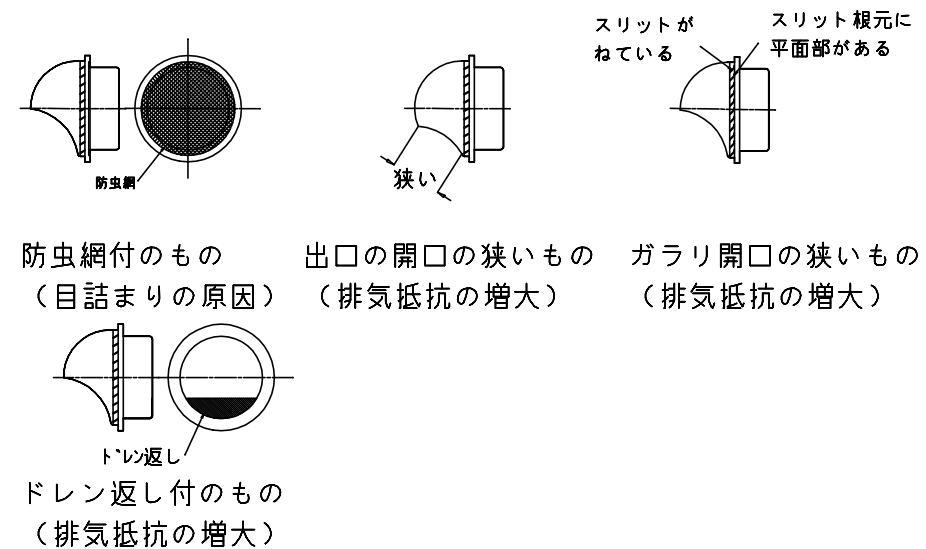

■工事区分：管工事
止水栓 取付時の注意点

- 1)給水/給湯管取出しが鋼管床立上げのとき、テーパねじ式止水栓を使用すると、施工中にキャビネット側板と止水栓が干渉することがあります。
- 2)下図の取り合い位置で、鋼管床立ち上げするときは、片ナット式止水栓とねじ変換アダプタを使用して配管をしてください。ねじ変換アダプタの長さ分、鋼管の長さが短いものを使用してください。

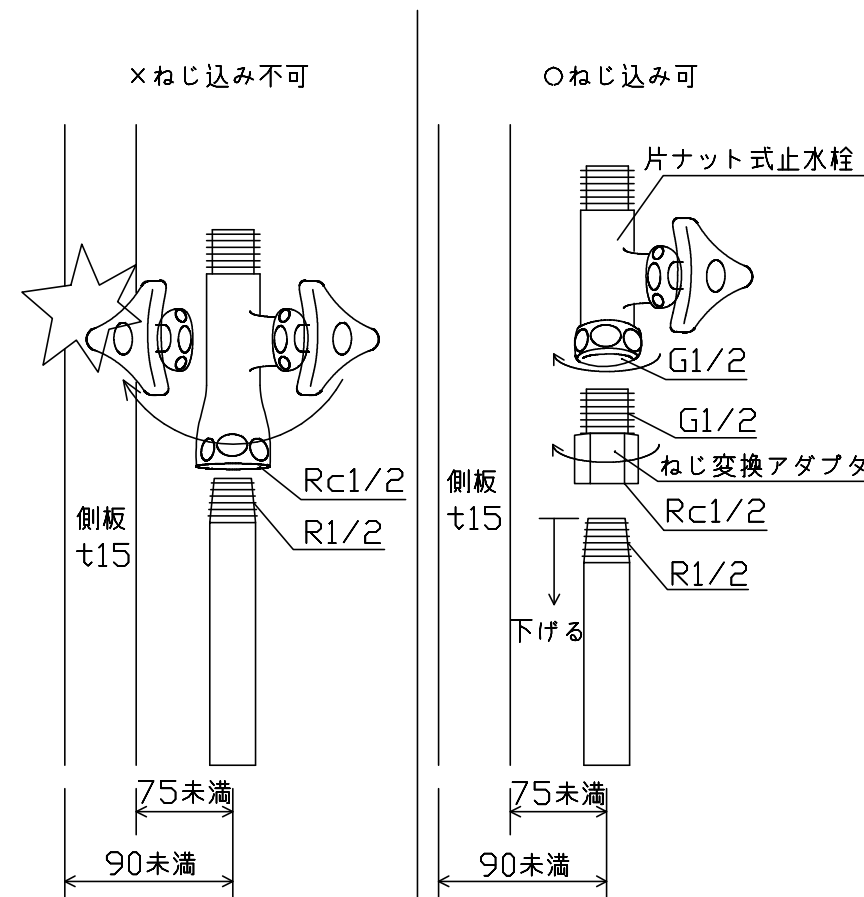

物件番号	見積番号	物件名称	設置場所	年月日	14 13	尺度	営業担当	東日本支社/東北営業所/仙台
JYM6230	JYM6230K1	モガミ住研様プラン		2023/08/30	1/20		野口 貴彦	〒981-3133 宮城県仙台市泉区 泉中央3丁目13-5
図面名称	シリーズ	扉シリーズ	代表扉カラー				プラン担当	TEL 022-772-5445 FAX 022-772-5441
取付設置図4	Bb20	Zシリーズ	ハ-取手(ブラック)				松ノ井 麻実	



トクラス株式会社

*記載寸法はモジュール寸法を示し、実際の製品寸法とは異なります。